

LAT-1111

6492

INFOBILA

# **¿Como Organizar una Biblioteca Infantil en su Barrio?**

Centro de Documentación e Información de  
Literatura Infantil y Juvenil  
LIMA - PERU

INFOBILA

No. Lat.	051111
No. Adq.	
No. Sist.	5693
Tipo de Adq.	Donación
Fecha	14. October 2011

Publicación del **Centro de Documentación e Información de Literatura Infantil y Juvenil**, gracias al financiamiento del Secretariado Nacional de Instituciones Privadas de Bienestar Social.

Texto: Lilly C. de Cueto  
Armendáriz 234  
Lima 18  
Perú  
Teléfono 452538

## ¿COMO ORGANIZAR UNA BIBLIOTECA INFANTIL EN SU BARRIO?

---

### 1. ¿Por qué una biblioteca infantil?

Ustedes son padres de familia responsables y les preocupa el porvenir de sus hijos. Desean que sean personas de bien y están convencidos que sólo lo lograrán si tienen buenos hábitos, aprovechan bien su tiempo libre y tienen interés por ser mejores seres humanos.

Saben que los libros son una manera excelente de prepararse mejor para la vida y vivir creadoramente, que leer es una actividad que les permite tener libertad y disciplina, desean que sus hijos lean más y que tengan acceso a nuevos libros que respondan a sus inquietudes. Esto sólo lo lograrán si no les basta con preocuparse por tener libros en su hogar, sino hacer una biblioteca para todos los niños de su barrio.

### 2. ¿Cómo organizarla?

Si ustedes están convencidos que su barrio necesita una biblioteca infantil o sea un espacio donde sus hijos y los hijos de otras familias puedan encontrar libros y revistas que les interesen, ya es un buen comienzo. Pero deben transmitir esta convicción a sus vecinos.

Pueden comenzar visitándolos personalmente o haciendo una reunión y exponiendo sus ideas, haciéndoles observar las actividades que les ofrece el ba-

rrio. Quizá ya esté organizada la actividad deportiva, pero hace falta la cultural. Este es un buen comienzo, pero para la primera reunión deben tener claro su proyecto para que lo puedan exponer.

Pueden asesorarse con un bibliotecario o visitar una biblioteca pública que tenga sala de niños. Si no existe esa posibilidad, escriban antes de la reunión los puntos que les parezca importante ponerse de acuerdo, es decir las necesidades de crear una biblioteca y la lista de lo que necesitan, y de lo que ya tienen. Soliciten asesoramiento al Centro de Documentación e Información de Literatura Infantil y Juvenil o a la Dirección de Bibliotecas Públicas de la Biblioteca Nacional.

### 3. ¿Qué se necesita?

- 3.1. **Espacio físico.**- Toda biblioteca necesita un espacio, pueden ver si ya tienen una sala comunal donde puedan hacer un rincón del cuento, un rincón de biblioteca infantil o una casa particular.
- 3.2. **Libros.**- Son lo más importante. ¿Cuántos? Depende de la cantidad de niños. Lo ideal es tener cinco libros por cada niño, pero pueden empezar con dos libros por niño.
- 3.3. **Estantes.**- Si bien los estantes pueden ser lo último en confeccionar, sí los van a necesitar. Pueden conseguir que alguien preste un estante o lo pueden hacer con unas tablas y ladrillos que las sostengan. Lo más recomendable es el siguiente modelo:

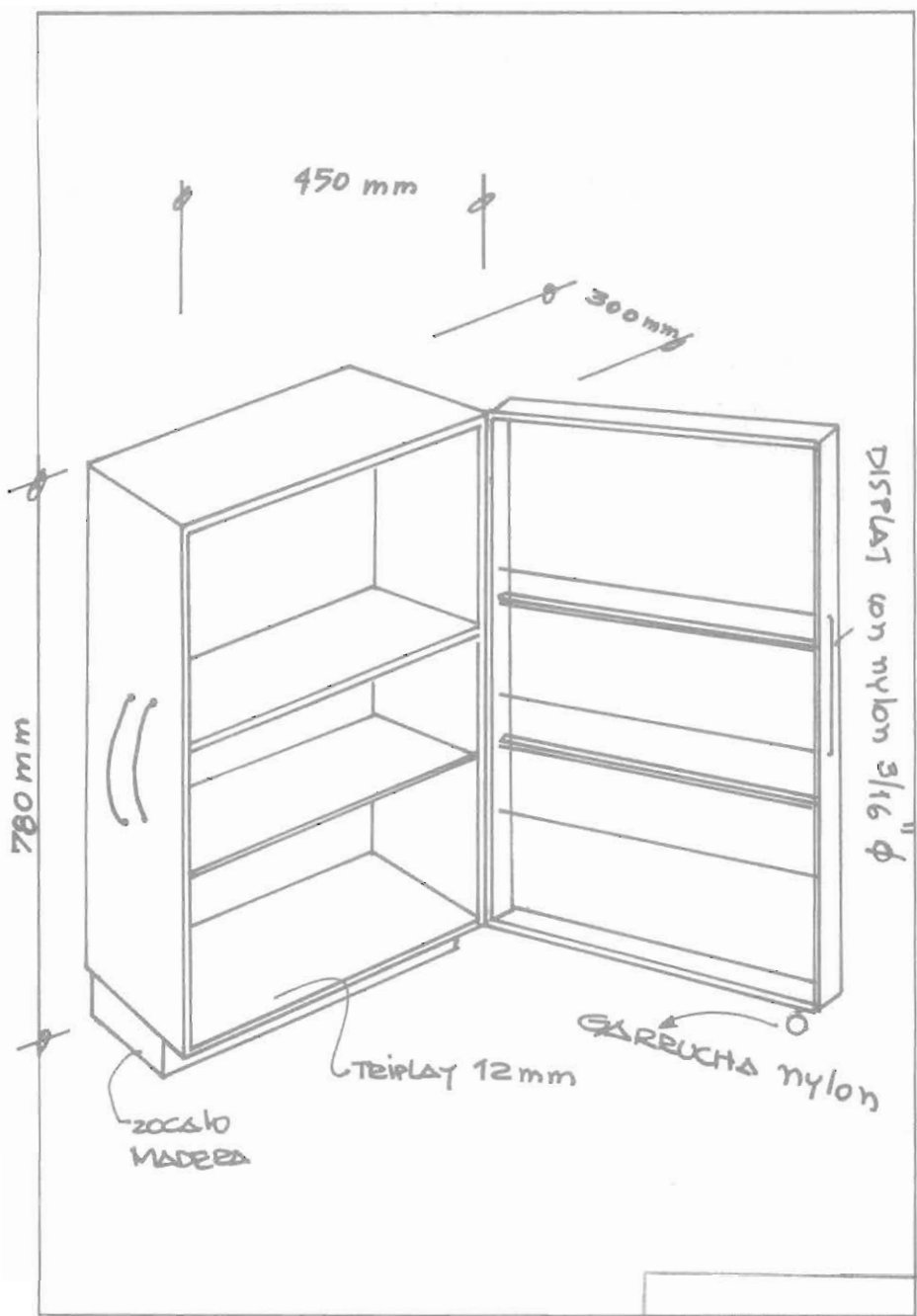

**3.4. Comité Pro Biblioteca Infantil.-** Hable con sus vecinos o amigos más afines y convénzalos para trabajar juntos, pueden ser tres o cuatro personas, no importa si no son muchas, resígnese que en todo proyecto trabajan pocas personas, pero deben apoyar muchas.

Trabajar quiere decir: Convencer a otras personas, hacer una colecta o planear una actividad que de ingresos, entrevistarse con bibliotecarios o personas capacitadas que orienten la organización, administrar bien el dinero dando prioridad a las compras más urgentes. Averiguar precios de libros.

**3.5. Cuotas.-** Lo más práctico es fijar la cuota por familia de acuerdo al precio normal de un libro en una librería y que cada familia aporte el valor de ese libro. O bien calculando ese total según los niños que tengan, aumentarle el valor del vinifan, fichas, etiquetas, etc.

#### **4. ¿Cómo empezar?**

**4.1.** No planifiquen la biblioteca pensando obtener libros donados. Si tienen la suerte de recibir donaciones de libros, estos por lo general no son los más apropiados. Planifique su biblioteca para adquirir libros, es decir haga un presupuesto de lo que necesitan.

**4.2.** Visite a los amigos más seguros de ayudar; en base a ese pequeño núcleo preparen una Asociación, con sus estatutos y reglamentos y luego inviten a una Asamblea. Escuchen los aportes de todos y elijan un Comité Directivo.

**4.3.** Una vez fijada la cuota de inscripción y una mensualidad, pueden decidir de común acuerdo, dónde puede funcionar la biblioteca. Un sitio recomendable puede ser la casa de una familia y arreglar un rincón del cuento si es que no cuentan con un local comunal.

## 5. Para animar a los miembros

Comiencen lo más pronto posible aunque sea con cinco familias, que tengan hijos de las mismas edades (entre 3 y 12 años). No esperen tener una multitud para hacer la biblioteca. Empiecen a ofrecer libros a los niños, pero háganlo pronto.

## 6. Inscripción de socios

Debe anotarse en una hoja o en un cuaderno los datos de las familias que quieran participar. Las fichas familiares deben contener los siguientes datos:

Nombre del padre . . . . .

Nombre de la madre . . . . .

Dirección . . . . .

Teléfono . . . . .

Hijos:

	Nombre	Edad	Grado de Estudios
1.			
2.			
3.			
4.			
5.			

## 7. Relaciones humanas

En todo Comité o Asociación lo más difícil son las relaciones humanas ya que no todos pensamos igual, por eso tenga paciencia, sepa escuchar. Acepte sugerencias, no se deje dominar por la impaciencia y sobre todo camine al paso del grupo.

## 8. Difusión

Informar a todos los vecinos es muy necesario, por eso les recomendamos preparar afiches del proyecto.

Puede haber en el grupo personas capaces de escribir bonito en una hoja tamaño oficio o en cartulina, frases que informen e inviten a participar a todos los vecinos. Es mejor ilustrarlo con una figura recortada de un niño leyendo y con una frase, por ejemplo:

**"Nuestros niños necesitan una biblioteca, ayúdanos a hacerla"**

**Pregúntale a:**

.....  
(anote nombre y dirección de quien ofrecerá información)

**"Apoya la biblioteca infantil de nuestro barrio"**

**Infórmate en:**

.....



## 9. ¿Qué libros comprar?

Revise las fichas de inscripción familiar y agrupe a los niños por edades, así verá claramente de qué edad tiene más niños y por lo tanto esto le indicará qué libros debe comprar en mayor cantidad.

Así si tiene más niños de 3 a 5 años, comprará libros con láminas grandes y poco texto. Si en cambio tiene más niños de cuarto, quinto y sexto grados, debe comprar más libros con cuentos, biografías, poesías, etc. Y si el grupo más numeroso está entre 6 y 8 años, escogerán de preferencia cuentos cortos con ilustraciones y letra grande.

Recuerde que la Biblioteca es recreativa de preferencia, que si es necesario adquirir textos escolares, éstos no deben ser el único material de lectura.

## 10. Procesos Técnicos

Cada libro debe registrarse de la siguiente manera:

**10.1. Ingreso.-** Consiste en registrar en un cuaderno los datos del libro.

Nº Ingreso	Autor	Título, Lugar, Editor, Fecha	Págs.	Serie

Se anota el N<sup>o</sup> de Ingreso en la primera página de cada libro correlativamente y se sella.

**10.2. Catalogación.-** Cada libro debe tener una ficha donde se anotan los mismos datos.

Modelo:

Stinsan, Kathy

Soy grande, soy pequeño. - Caracas

Ediciones Ekaré, 1985

22 p. : il.; 22 cms.



**10.3. Clasificación.-** En el lomo del libro se pega una etiqueta de color que indica el nivel de madurez del lector. Usamos:

Color	Años
Amarillo	3 - 5
Celeste	6 - 8
Rojo	9 - 12

**10.4. Ficheros.-** Sirven para guardar las fichas ordenadas alfabéticamente por autor, tema y título.

Pueden estar hechos de metal o madera.

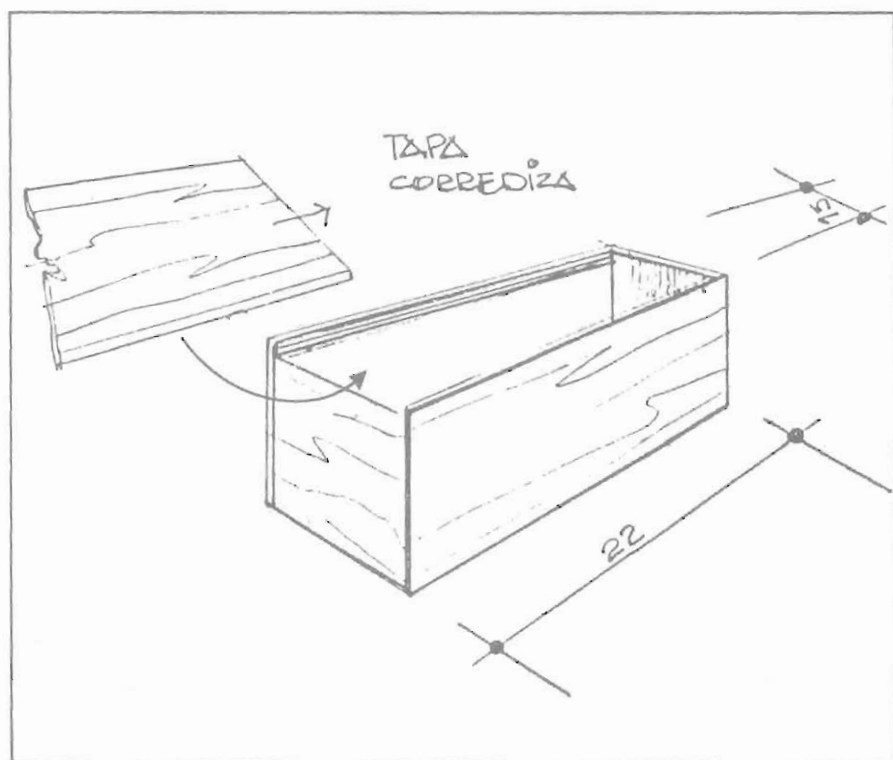

### 11. ¿Qué es y cómo se hace un estatuto?

Un estatuto es un documento que establece los objetivos, conformación de la Junta Directiva, cada cuánto tiempo ésta se renueva, financiamiento, etc. Se puede pedir modelo al Centro de Documentación e Información de Literatura Infantil y Juvenil.

### 12. ¿Cómo se hace un reglamento?

Un reglamento para el funcionamiento de una biblioteca es el conjunto de reglas que acuerden los miembros de la Biblioteca Infantil, como ser:

### **a) Turnos de atención**

**b) Horario.-** Puede fijarse un día a la semana para que los niños vayan a leer o a cambiar su libro o tres veces por semana. Esto varía de acuerdo al espacio y posibilidades del grupo que trabaja por la biblioteca.

**c) Responsabilidades.-** Es necesario establecer en el reglamento qué castigos se darán en caso de romper, garabatear o perder un libro, así como la demora en devolverlo, después del plazo fijado que por lo general es una semana.

## **13. Voluntarios**

La ayuda de los voluntarios será imprescindible para la buena marcha de la biblioteca infantil. Sin embargo, si el presupuesto lo permite es aconsejable contratar por horas los servicios de una persona que esté a cargo de la biblioteca o que exista un comité muy disciplinado de voluntarios que asuman las tareas, pero teniendo siempre a una coordinadora que haya recibido capacitación, ésta la puede obtener en la Biblioteca Nacional o en el Centro de Documentación e Información de Literatura Infantil y Juvenil.

## **14. Continuidad y evaluación**

Es necesario que el Comité esté conformado por personas convencidas de la necesidad de la biblioteca infantil para que se asegure la continuidad del proyecto. Se debe evaluar constantemente la marcha del proyecto para tener la certeza de cómo se va desarrollando y si se han cumplido los fines para los que fue creado.

## **15. Función educativa del Comité Pro-Biblioteca Infantil**

No olvide que si bien su primera tarea será de convencer a sus vecinos de la importancia de organizar una biblioteca infantil, a quien debe transmitir ese interés es a los niños, es a ellos a quienes está dirigido su proyecto y por lo tanto debe convencerlos ofreciéndoles materiales de lectura interesantes. Recomendamos mucho que les ofrezcan también juguetes educativos.

## **16. ¿Cómo conseguir más fondos?**

**16.1 Feria de Libros.-** Con el dinero recolectado compre algunos libros y organice una Feria de Libros, ponga un precio a cada libro, inviten a muchas personas y prepare unos papelitos que los pega en la contratapa indicando quién lo adquirió y regaló a la biblioteca, así podrá duplicar su compra con libros apropiados, con ese ingreso vuelva a comprar más libros.

## **17. ¿Cómo cuidar los libros?**

Lo más aconsejable es forrar los libros con plástico vinifán y adquirir libros con empastes fuertes, capaces de soportar mucho uso.

## **18. ¿Se pueden prestar los libros?**

Si usted conoce a todos los miembros de la biblioteca infantil y sabe dónde viven, es muy aconsejable que

preste los libros a domicilio. Para llevar ese control deberá pegar en la parte posterior de la contracarátula del libro, un sobre con su tarjeta y papeleta de préstamo, la misma que deberá tener la siguiente información:

- a) Título del libro
- b) Fecha del préstamo
- c) Fecha de devolución

\*\*\*\*\*